

## ΝΕΑ ΠΡΟΦΙΛ NEW PROFILES

<b>235-056</b> <u>ΠΗΧΑΚΙ</u> GLAZING BEAD		
<u>ΒΑΡΟΣ</u> WEIGHT	240 GR/M	
<u>ΠΑΧΟΣ ΥΑΛΟΠΙΝΑΚΑ</u> GLAZING THICKNESS		
<u>ΚΑΣΑ 235-52</u> FRAME 235-52	<u>ΦΥΛΛΟ 235-028</u> SASH 235-028	<u>ΦΥΛΛΟ 235-53</u> SASH 235-53
28 MM	28 MM	32 MM

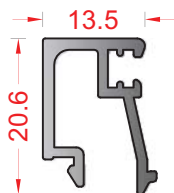

**ΕΦΑΡΜΟΖΕΤΑΙ ΚΑΙ ΣΤΟ ΦΥΛΛΟ 235-29**  
APPLIED ALSO WITH SASH PROFILE 235-029

<b>235-054</b> <u>ΠΗΧΑΚΙ</u> GLAZING BEAD		
<u>ΒΑΡΟΣ</u> WEIGHT	167 GR/M	
<u>ΠΑΧΟΣ ΥΑΛΟΠΙΝΑΚΑ</u> GLAZING THICKNESS		
<u>ΚΑΣΑ 235-52</u> FRAME 235-52	<u>ΦΥΛΛΟ 235-028</u> SASH 235-028	<u>ΦΥΛΛΟ 235-53</u> SASH 235-53
39 MM	39 MM	43 MM

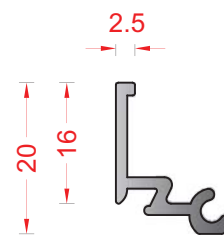

**ΕΦΑΡΜΟΖΕΤΑΙ ΚΑΙ ΣΤΟ ΦΥΛΛΟ 235-29**  
APPLIED ALSO WITH SASH PROFILE 235-029

<b>235-53</b> <u>ΦΥΛΛΟ</u> SASH	
<u>ΒΑΡΟΣ</u> WEIGHT	1782 GR/M
<u>ΓΩΝΙΕΣ ΓΩΝΙΑΣΤΡΑΣ</u> <u>ΣΕ ΕΞΑΡΤΗΜΑ</u> MACHINE PRESSED JOINT CORNERS	101-075/7,5 MM (5836)

**ΣΥΝΕΡΓΑΖΕΤΑΙ ΜΕ ΤΑ ΠΗΧΑΚΙΑ 235-032, 235-033, 235-056, 235-054**  
ASSEMBLED WITH GLAZING BEADS 235-032, 235-033, 235-056, 235-054

**ΔΕΝ ΣΥΝΕΡΓΑΖΕΤΑΙ ΜΕ ΤΟ ΧΩΡΙΣΜΑ 235-18**  
DO NOT ASSEMBLED WITH PARTITION PROFILE 235-18

**ΟΙ ΠΡΟΣΘΗΚΕΣ ΤΟΥ ΜΗΧΑΝΙΣΜΟΥ (3599 & 4135) ΤΟΠΟΘΕΤΟΥΝΤΑΙ ΠΡΙΝ ΤΟ ΓΩΝΙΑΣΜΑ ΤΟΥ ΦΥΛΛΟΥ ΣΤΗΝ ΓΩΝΙΑΣΤΡΑ**  
MECHANISM'S PVC SPACERS (3599 & 4135) MUST BE INSERTED WITHIN PROFILES PRIOR TO CORNER CRIMPING

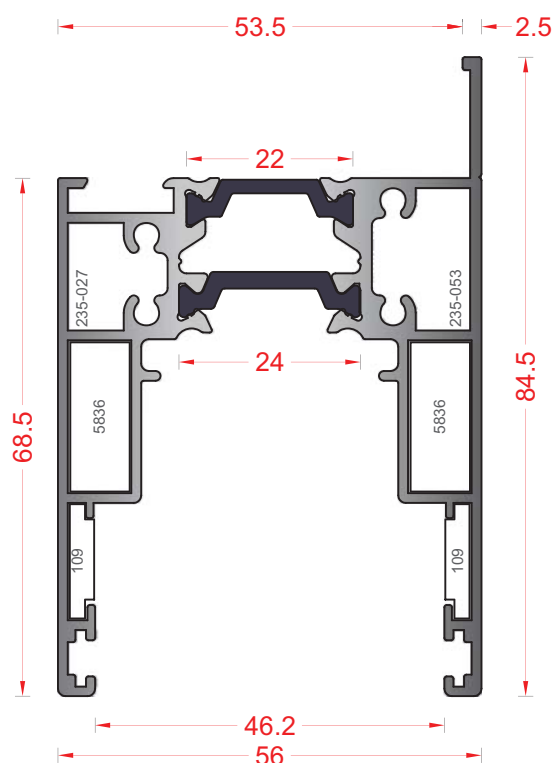

<b>235-52</b> <u>ΚΑΣΑ ΣΤΑΘΕΡΟΥ</u> FIXED LIGHT FRAME	
<u>ΒΑΡΟΣ</u> WEIGHT	1102 GR/M
<u>ΜΗΧΑΝΙΚΕΣ ΓΩΝΙΕΣ</u> <u>ΣΥΝΔΕΣΕΩΣ</u> MECHANICAL JOINT CORNERS	7018

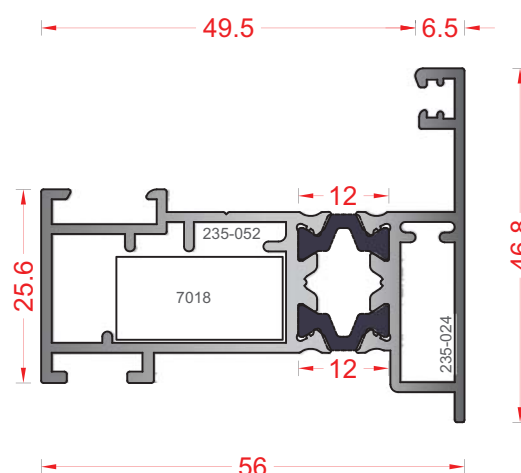

**ΠΗΧΑΚΙΑ ΓΙΑ ΠΑΧΟΣ ΥΑΛΟΠΙΝΑΚΑ 43 MM**  
**GLAZING BEADS FOR GLAZING THICKNESS 43 MM**

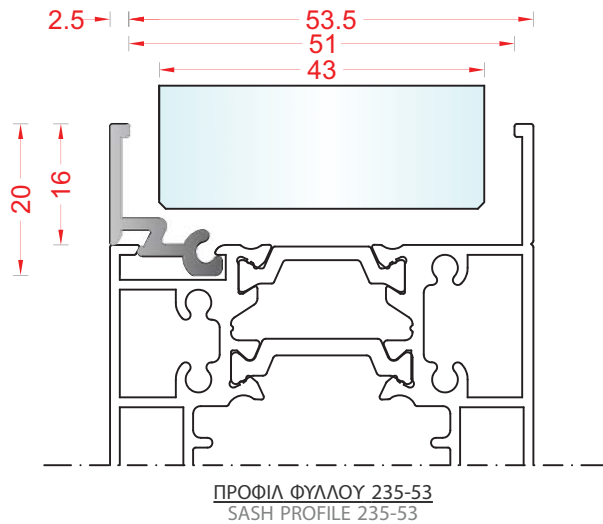

**235-054** **ΠΗΧΑΚΙ ΦΥΛΛΟΥ**  
 SASH GLAZING BEAD

**ΠΗΧΑΚΙΑ ΓΙΑ ΠΑΧΟΣ ΥΑΛΟΠΙΝΑΚΑ 32 MM**  
**GLAZING BEADS FOR GLAZING THICKNESS 32 MM**

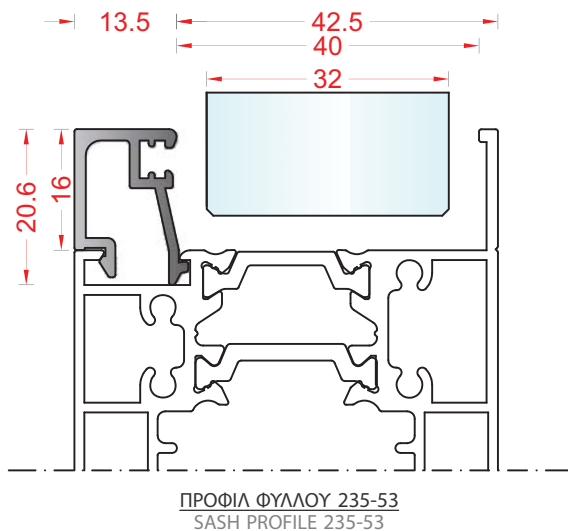

**235-056** **ΠΗΧΑΚΙ ΦΥΛΛΟΥ**  
 SASH GLAZING BEAD

**ΠΗΧΑΚΙΑ ΓΙΑ ΠΑΧΟΣ ΥΑΛΟΠΙΝΑΚΑ 35 MM**  
**GLAZING BEADS FOR GLAZING THICKNESS 35 MM**

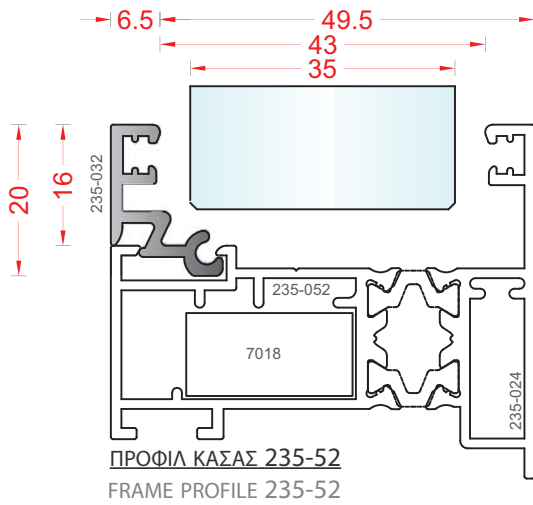

**235-032** **ΠΗΧΑΚΙ ΚΑΣΑΣ**  
**FRAME GLAZING BEAD**

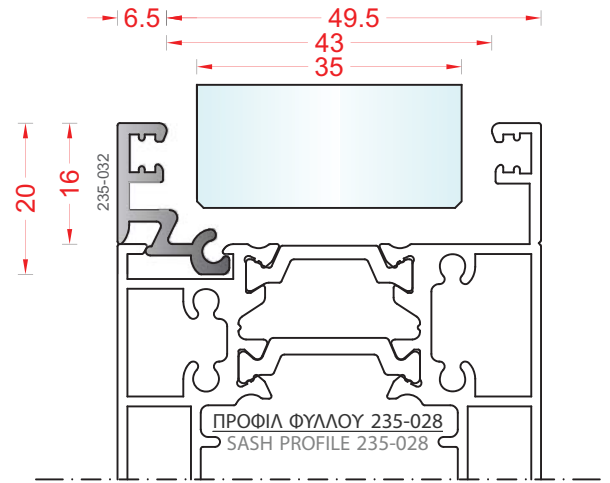

**235-032** **ΠΗΧΑΚΙ ΦΥΛΛΟΥ**  
**SASH GLAZING BEAD**

**ΠΗΧΑΚΙΑ ΓΙΑ ΠΑΧΟΣ ΥΑΛΟΠΙΝΑΚΑ 39 MM**  
**GLAZING BEADS FOR GLAZING THICKNESS 39 MM**

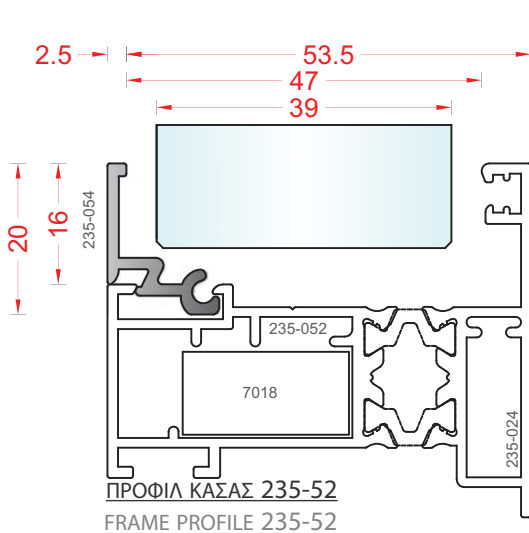

**235-054** **ΠΗΧΑΚΙ ΚΑΣΑΣ**  
**FRAME GLAZING BEAD**

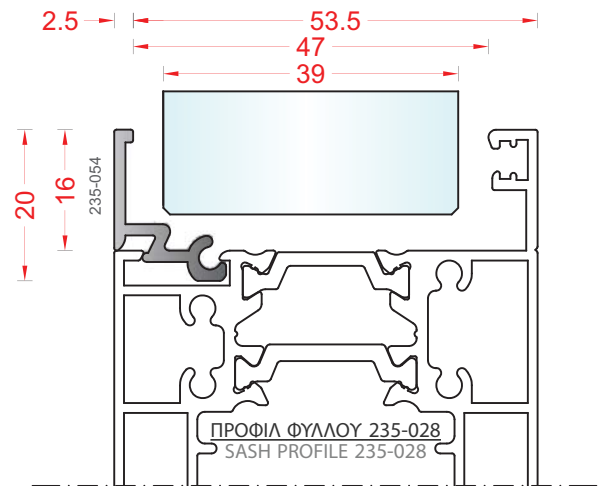

**235-054** **ΠΗΧΑΚΙ ΦΥΛΛΟΥ**  
**SASH GLAZING BEAD**